

Markedsoversigt

Renholdelse af gulve i løsdriftsstalde

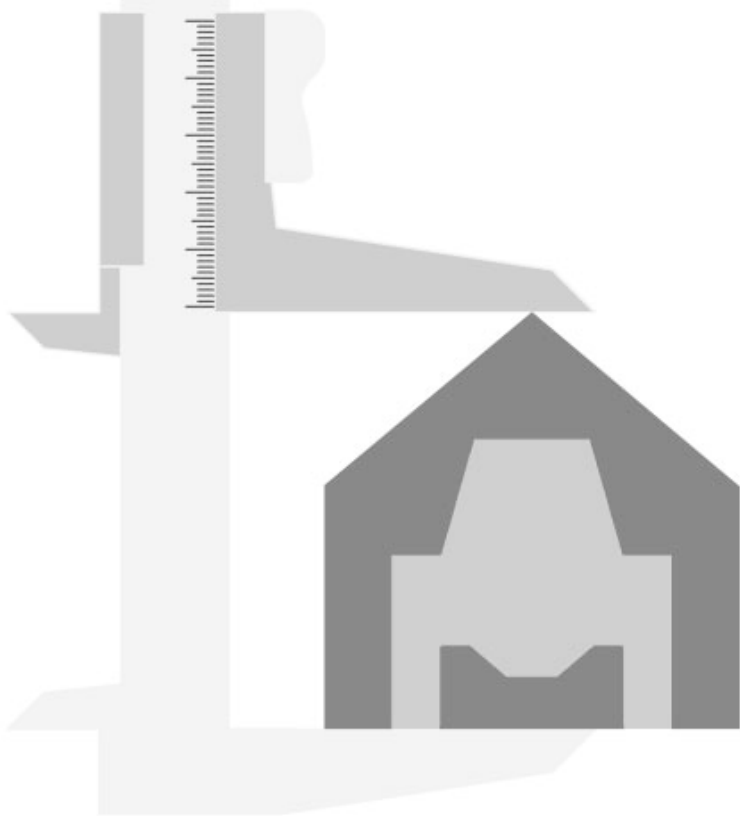

Markedsoversigt

Renholdelse af gulve i løsdriftsstalde

- produkter til mekanisk rensning af faste gulve, spaltegulve og under spaltegulve

af

Inger Dalgaard og Jan Brøgger Rasmussen - Landskontoret for Bygninger og Maskiner



Landbrugets Rådgivningscenter

Landskontoret for Bygninger og Maskiner

Udkærvej 15, Skejby · 8200 Århus N · Telefon 87 40 50 00 · Telefax 87 40 50 10

Titel: FarmTest - Kvæg nr. 5 - 2001. Markedsoversigt - Renholdelse af gulve i løsdriftstalde - produkter til mekanisk rensning af faste gulve, spaltegulve og under spaltegulve.
Forfattere: Inger Dalgaard og Jan Brøgger Rasmussen, Landskontoret for Bygninger og Maskiner
Layout: Charlotte Smed, Landskontoret for Bygninger og Maskiner
Tryk: Landbrugets Rådgivningscenter
Udgave: 1. udgave 2001
Oplag: 200
Udgiver: Landbrugets Rådgivningscenter
Landskontoret for Bygninger og Maskiner
Udkærsvej 15, Skejby
8200 Århus N
Telefon 8740 5000 • fax 8740 5010
ISSN: 1601-6785

Forord

Flere nye løsdriftstalde til kvæg indrettes med fast gulv og skrabeanlæg i dyrenes gangarealer. Endvidere oplever flere og flere kvægbrugere et behov for mekanisk at rengøre spaltegulve i deres stalde. Der er derfor en øget efterspørgsel på produkter til mekanisk rensning i stalde både til fast gulv og spaltegulve.

Den stigende fokus på ammoniakfordampningen fra stalde skærper interessen for at bygge stalde med mulighed for en mindre fordampning. Ammoniakfordampningen i staldene kan reduceres ved at få ajle og gødning ud af stalden så hurtigt som muligt, samt ved at mindske våde overflader i staldene.

Efterspørgslen på produkter til rensning af faste gulve, spaltegulve og gødningskanaler under spaltegulve er derfor blevet større, hvilket er baggrunden for denne markeds-oversigt.

Markedsoversigten præsenterer produkter på det danske marked, samt udvalgte produkter som ikke er på det danske marked.

Oplysninger i markedsoversigten er firmaoplysninger indsamlet i 2001.

Materialet til markedsoversigten er indsamlet af Inger Dalgaard og Jan Brøgger Rasmussen.

Tormod Overby
Landskontoret for Bygninger og Maskiner

Indholdsfortegnelse

Forord	5
Indholdsfortegnelse	7
1. Indledning og baggrund	9
2. Litteratur	10
3. Produktbladsoversigt	11
4. Produktblade	13
De Boer - Hydrauliskanlæg - Boksskraber	13
De Boer - Hydrauliskanlæg - Bredskrabe (rillet gulv)	15
DeLaval - DeltaMaster	17
LJM Hydraulisk Flapskrabeanlæg	19
De Boer - Hydrauliskanlæg - Flapskraber	21
Skiold-Mullerup - Hydraulisk klapskraberanlæg	23
De Boer - Hydrauliskanlæg - Spalteskraber „Classic“	25
De Boer - Hydrauliskanlæg - Spalteskraber „SuperClean“	27
De Boer - Hydrauliskanlæg - V-formet skraber (deltaskraber)	29
De Boer - Kædeanlæg - Boksskraber	31
De Boer - Kædeanlæg - bredskraber (rillet gulv)	33
De Boer - Kædeanlæg - Flapskraber	35
De Boer - Kædeanlæg - spalteskraber „Classic“	37
De Boer - Kædeanlæg - spalteskraber „SuperClean“	39
De Boer - Kædeanlæg - V-formet skraber (deltaskraber)	40
De Boer - Linespil „Jumbo“ - boksskraber	43
De Boer - Linespil „Jumbo“ - bredskraber (rillet gulv)	45
PF Maskinfabrik - Roll Over - bredskraber	47
LJM - Flapskrabeanlæg	49
PF Maskinfabrik - Roll Over - flapskraber	51
De Boer - Linespil „Jumbo“ - Flapskraber	53
Swea - Linespil flapskraberanlæg	55
Skiold-Mullerup - Linespil udmugning	57
LJM - linespilsanlæg	59
LJM - Spalteskraberanlæg	61
Skiold-Mullerup - Spalteskraber	63
De Boer - Linespil „Jumbo“ - spalteskraber „Classic“	65
De Boer - Linespil „Jumbo“ - spalteskraber „SuperClean“	67
De Boer - Linespil „Economy“ - spalteskraber „SuperClean“	69
De Boer - Linespil „Jumbo“ - V-formet skraber (deltaskraber)	71
Skiold-Mullerup - V-formet skraber (deltaskraber)	73
Skiold-Mullerup - V-formet skraber (deltaskraber) m. fast endeskraber	75
Skiold-Mullerup - V-formet skraber (deltaskraber) m. klapskraber	77
Swea - Tandkransanlæg med flapskraber	79

JOZtech - spalteskraberrobot	81
RMH Maskiner - b�use- og spalteskraber	83
RMH Maskiner - Clean Girl	85
Lydersen - FS 320	87
Jydeland - Combi Unik 1100 - Skrabe og str�omaskine	89
Jydeland - Bobman	91

1. Indledning og baggrund

Ammoniakfordampningen fra en stald sker fra ajle delen af gødningen. Så jo mindre våde arealer med ajle der er i stalden, jo mindre er fordampningspotentialet. Et renere og mere tørt staldmiljø vil også give renere køer, samt bedre klovsundhed.

I mange nye løsdriftsstalde til kvæg indrettes gulv og gangarealer med fast gulv og skrabe anlæg. Det er vigtigt at gulvet er indrettet så det dels er skridsikkert for dyrene, og dels er tilpasset skraberen. Endvidere skal skraberen køre ofte, så stalden kan holdes ren og fordampningen på et minimum.

I nye og eksisterende løsdriftsstalde til kvæg med spaltegulve, er der et stigende behov for at rense spaltegulve mekanisk. Dyrene kan ikke træde alt gødning og strøelse ned gennem spalterne, og staldene bliver dermed mere beskidte. Beskidte gangarealer, giver mere beskidte båse og mere beskidte dyr. Hvis ajlen ikke kan drænes væk fra spaltegulvet, f.eks. pga. at spalterne er lukket af fast gødning, så vil fordampningen stige.

Årsagerne til problemer med at gødningen ophobes på spalterne, er bl.a. større gangarealer, forøget ventilation, større brug af strøelse og omlægning af fodringen.

Markedsoversigten præsenterer i alt 40 forskellige produkter til renholdelse af gulv- og gangarealer i løsdriftsstalde til kvæg. Markedsoversigten indeholder et produktblad på hver produkt, samt en oversigt over alle anlæg.

Det er bl.a. linespil-, hydraulik- og kædeanlæg som alle er faste anlæg, samt små hydrauliske maskiner. De faste anlæg er blandt andet monteret med spalteskrabere, flapskrabere og V-formet skraber.

Hvert produktblad oplyser, hvilke type anlæg og skraber produktet er. Herefter følger en kort beskrivelse af hvordan anlæg og skraber fungerer, evt. suppleret med en illustration. Der opgives en række hoveddata bl.a. gangbredde, drift, hastighed og motor-størrelse. Hoveddata efterfølges af eventuelt ekstra udstyr. Produktbladet afsluttes med en vejledende pris samt navn og adresse på producent og forhandler i Danmark.

2. Litteratur

Yderligere information om håndtering af gødning i løsdriftstalde kan læses i følgende rapport som distribueres af Landbrugets Rådgivningscenter, Skejby:

Danske Bygningskonsulenter Kvægstalde, 1999. "Gødningshåndtering i løsdriftstalde". 42 pp.

3. Produktbladsoversigt

Fortsættes på næste side -

Drift	Skraber	Gulvtype	Hastighed, m/min.	Motor, kW	Gangbredde, meter	Navn	Firma
Hydraulisk	Boksskraber	Fast gulv	Maks. 3,6 m/min	1,5 kW	1,8-4,5 meter	Hydrauliskanlæg – Boksskraber	De Boer
Hydraulisk	Bredskraber	Fast gulv m. riller	Maks. 3,6 m/min	1,5 kW	2,0-3,25 meter	Hydrauliskanlæg – Bredskraber (rillet gulv)	De Boer
Hydraulisk	Flapskraber	Fast gulv	Ca. 3,3 m/min	2,2 kW, 12 l/min	1,6-4,0 meter	DeltaMaster	DeLaval
Hydraulisk	Flapskraber	Fast gulv	3,0-3,5 m/min	1,5 kW	2,2 – 4,0 meter	LJM Hydraulisk Flapskraberanlæg	LJM
Hydraulisk	Flapskraber	Fast gulv	Maks. 3,6 m/min	1,5 kW	1,8-4,5 meter	Hydrauliskanlæg – Flapskraber	De Boer
Hydraulisk	Klapskraber	Fast gulv	3,2 m/min	2,2 kW, 12 l/min	1,6-4,0 meter	Hydraulisk klapskraberanlæg	Skiold-Mullerup
Hydraulisk	Spalteskraber	Spaltegulv	Maks. 3,6 m/min	1,5 kW	2,0-4,5 meter	Hydrauliskanlæg – Spalteskraber "Classic"	De Boer
Hydraulisk	Spalteskraber	Spaltegulv	Maks. 3,6 m/min	1,5 kW	1,9-4,5 meter	Hydrauliskanlæg – Spalteskraber "SuperClean"	De Boer
Hydraulisk	V-Formet skraber	Fast gulv	Maks. 3,6 m/min	1,5 kW	?	Hydrauliskanlæg – V-formet skraber (deltaskraber)	De Boer
Kædeanlæg	Boksskraber	Fast gulv	3 m/min	0,37 eller 0,75 kW	1,8-4,5 meter	Kædeanlæg – Boksskraber	De Boer
Kædeanlæg	Bredskraber	Fast gulv m. riller	3 m/min	0,37 eller 0,75 kW	2,0-3,25 meter	Kædeanlæg – bredskraber (rillet gulv)	De Boer
Kædeanlæg	Flapskraber	Fast gulv	3 m/min	0,37 eller 0,75 kW	1,8-4,5 meter	Kædeanlæg – Flapskraber	De Boer
Kædeanlæg	Spalteskraber	Spaltegulv	3 m/min	0,37 eller 0,75 kW	2,0-4,5 meter	Kædeanlæg – spalteskraber "Classic"	De Boer
Kædeanlæg	Spalteskraber	Spaltegulv	3 m/min	0,37 eller 0,75 kW	1,9-4,5 meter	Kædeanlæg – spalteskraber "SuperClean"	De Boer
Kædeanlæg	V-formet skraber	Fast gulv	3 m/min	0,37 eller 0,75 kW	?	Kædeanlæg – V-formet skraber (deltaskraber)	De Boer
Linespil	Boksskraber	Fast gulv	4 m/min	0,37 kW	1,8-4,5 meter	Linespil "Jumbo" – boksskraber	De Boer
Linespil	Bredskraber	Fast gulv m. riller	4 m/min	0,37 kW	2,0-3,25 meter	Linespil "Jumbo" – bredskraber (rillet gulv)	De Boer
Linespil	Bredskraber	Under spalter	4 eller 8 m/min	0,37 eller 0,74 kW	Efter mål	Roll Over – bredskraber	PF Maskinfabrik
Linespil	Flapskraber	Fast gulv	4,5 m/min	1,1 kW	2,2-4,0 meter	LJM flapskraberanlæg	LJM
Linespil	Flapskraber	Fast gulv	Ca. 4 m/min	0,37 kW	Efter mål	Roll Over – flapskraber	PF Maskinfabrik
Linespil	Flapskraber	Fast gulv	4 m/min	0,37	1,8 – 4,5 meter	Linespil "Jumbo" – Flapskraber	De Boer
Linespil	Flapskraber	Fast gulv + under spalter	2,5 m/min	1,5 kW	Optil 10,0 + meter	Linespil flapskraberanlæg	Swea
Linespil	Slæbeskovi	Under spalter	?	1,5 kW	0,7-2,5 meter	Linespil udmugning	Skiold-Mullerup
Linespil	Slæbeskovi	Under spalter	2 eller 4,5 m/min	1,1 kW	Optil 3,0 + meter	LJM linespilsanlæg	LJM
Linespil	Spalteskraber	Spaltegulv	4,5 m/min	1,1 kW	2,2-4,0 meter	LJM Spalteskraberanlæg	LJM

Drift	Skraber	Gulvtype	Hastighed, m/min.	Motor, kW	Gangbredde, meter	Navn	Firma
Linespil	Spalteskraber	Spaltegulv	1,8 m/min	0,55 kW	1,5-4,5 meter	Spalteskraber	Skiold-Mullerup
Linespil	Spalteskraber	Spaltegulv	4 m/min	0,37 kW	2,0-4,5 meter	Linespil "Jumbo" – spalteskraber "Classic"	De Boer
Linespil	Spalteskraber	Spaltegulv	4 m/min	0,37 kW	1,9-4,5 meter	Linespil "Jumbo" – spalteskraber "SuperClean"	De Boer
Linespil	Spalteskraber	Spaltegulv	3 m/min	0,25 kW	1,9-4,5 meter	Linespil "Economy" – spalteskraber "SuperClean"	De Boer
Linespil	V-formet skraber	Fast gulv	4 m/min	0,37 kW	?	Linespil "Jumbo" – V-formet skraber (deltaskraber)	De Boer
Linespil	V-formet skraber	Fast gulv + Under spalter	1,8 m/min	0,55 kW	2,0-5,0 meter	V-formet skraber (deltaskraber)	Skiold-Mullerup
Linespil	V-formet skraber m. fast ende-skraber	Fast gulv + Under spalter	1,8 m/min	0,55 kW	1,5-4,5 meter	V-formet skraber (deltaskraber) m. fast endeskraber	Skiold-Mullerup
Linespil	V-formet skraber m. klapskraber	Fast gulv + Under spalter	1,8 m/min	0,55 kW	2,0-4,3 meter	V-formet skraber (deltaskraber) m. klapskraber	Skiold-Mullerup
Tandkrans	Flapskraber	Fast gulv + spaltegulv	2,8 m/min	1,1 kW	10,0 + meter	Tandkransanlæg med flapskraber	Swea
Batteridrevet robot	-	Spaltegulv	?	?	Ubegrænset	JOZtech	JOZ
Hydraulisk feje- og skrabemaskine	-	Spaltegulv	Variabel	5,0 kW diesel 6,2 kW benzin	Ubegrænset	RMH båse- og spalteskraber	RMH Maskiner
Hydraulisk feje- og strømaskine	-	Spaltegulv	Variabel	7,3 kW diesel 11,4 kW benzin	Ubegrænset	Clean girl	RMH Maskiner
Hydraulisk feje-, skrape- og strømaskine	-	Fast gulv + Spaltegulv	Variabel	?	U begrænset	FS 320	Lydersen
Hydraulisk skrape- og strømaskine	-	Spaltegulv	Variabel	7,0 kW	Ubegrænset	Combi Unik 1100 – skrape- og strømaskine	Jydeland
Hydraulisk fejmaskine	-	Spaltegulv	?	6,6 kW	Ubegrænset	Bobman	Jydeland

4. Produktblade

Hydraulisk anlæg - Boksskraber

De Boer

Type: Hydrauliskanlæg med boksskraber.

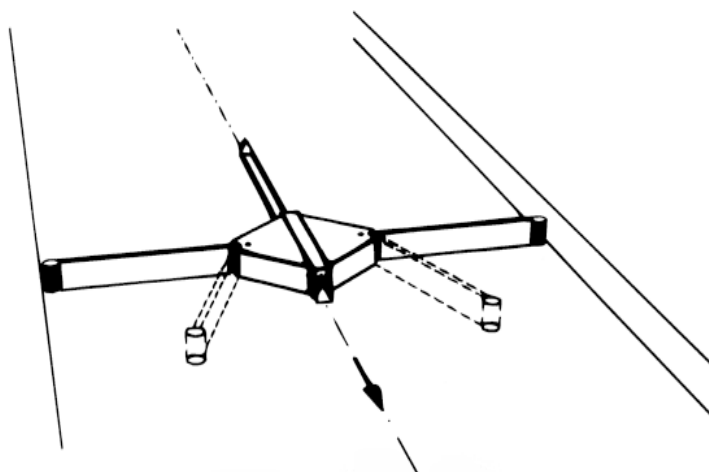

Boksskraber

Beskrivelse: Hydrauliskanlæg med boksskraber til renholdelse af gange med fast gulv i løsdriftsstalde.

Anlægget drives af en central hydraulikpumpe, og er styret med en elstyring. Hydraulikpumpen og styreenhed kan trække skraberne i op til seks rensegange.

Skraberne i hver rensegang styres individuelt, de kan således skrabe uafhængigt af hinanden og på forskellige tidspunkter. Man kan vælge imellem manuel og automatisk drift.

Drivskinnerne er varmgalvaniserede.

Normalt er det nødvendigt med to skraber pr. anlæg.

Hoveddata:	Gangbredde:	1,8 – 4,5 meter.
	Ganglængde:	maks. 120 meter.
	Drift:	Hydraulisk.
	Hastighed:	maks. 3,6 m/min.
	Motor:	1,5 kW.

Ekstra udstyr: Kan leveres med kunststofskrabeblade.

Vejledende pris (2001): Se katalog eller kontakt firma for tilbud.

Producent: De Boer
P.B. 1512
8901 BV Leeuwarden
Holland
E-mail: info@deboerstal.com

Forhandler i Danmark: De Boer Staldinventar
v/ Watze Roorda
Hedetofte 21
7800 Skive
Telefon: 9751 0831

Type: Hydraulisk anlæg med bredskraber

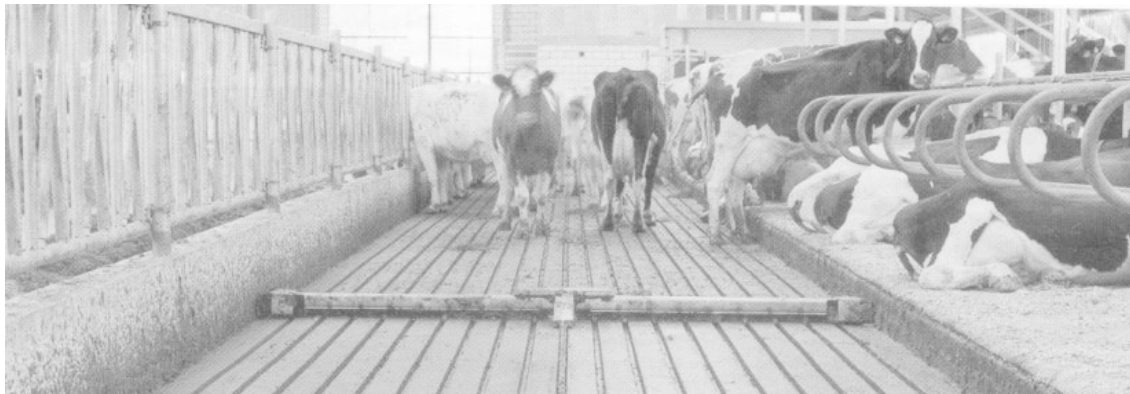

Bredskraber til fast gulv med langsgående riller.

Beskrivelse: Hydrauliskanlæg med bredskraber til renholdelse af gange med fast gulv, med langsgående riller, i løsdriftsstalde.

Anlægget drives af en central hydraulikpumpe og styret med en el-styring. Hydraulik pumpen og styreenhed kan trække skraberne i op til seks rensegange.

Skraberne i hver rensegang styres individuelt, de kan således skrabe uafhængigt af hinanden og på forskellige tidspunkter. Man kan vælge imellem manuel og automatisk drift.

Bredskraber til specielt udviklet rillet gulv i løsdriftsstalde til kvæg. Det rillede gulv er præfabrikerede beton elementer udviklet specielt for at reducere ammoniakfordampningen. Der er riller i længderetningen. Ajlen løber væk gennem små huller i rillerne, gødningen skrubes som normalt til enden af rensegangen.

Skraberbladet har "fingre" som skraber rillerne i gulvet.

Hoveddata:	Gangbredde:	2,0 – 3,25 meter.
	Ganglængde:	maks. 120 meter.
	Drift:	Hydraulisk.
	Hastighed:	maks. 3,6 m/min.
	Motor:	1,5 kW.

Vejledende pris (2001): Se katalog eller kontakt firma for tilbud.

Producent: De Boer
P.B. 1512
8901 BV Leeuwarden
Holland
E-mail: info@deboerstal.com
Hjemmeside: www.deboerstal.com

Forhandler i Danmark: De Boer Staldinventar
v/ Watze RoordaHedetofte 21
7800 Skive
Telefon: 9751 0831
Fax: 9751 0831

Type: Hydraulisk skubbestangsanlæg med flapskraber



Hydraulisk skubbestangsanlæg med flapskraber

Beskrivelse: Hydraulisk skubbestangsanlæg med flapskraber til rensning af faste gulve i løsdriftstalde.

Anlægget drives af en central hydraulikpumpe og styres med el-styring. Hydraulikpumpen kan trække skraberne i op til seks rensninge gange.

I hver gang monteres en central skubbestang (40 x 80 mm) og en drivstation (0,6 x 1,6 meter) med tilhørende cylinder. Cylinderen flytter den centrale trækstang frem og tilbage. Skraberne der er 15 cm høj, bevæger sig fremad med ca. 3,3 meter/minut. For enden af gangen skifter skraberne automatisk bevægelsesretning og kører tilbage til udgangspositionen, hvor den standser.

Skraberne kan styres manuelt eller automatisk. Skraberne i hver rensning kan styres individuelt.

Hoveddata:	Gangbredde:	1,6-4,0 meter.
	Ganglængde:	maks. 100 meter.
	Drift:	Hydraulisk.
	Hastighed:	ca. 3,3 meter/minut.
	Motor:	2,2 kW = 12 l/minut.
	Skraberhøjde:	150 mm.

**Vejledende
pris (2001):** Kontakt firma for tilbud.

**Producent og
forhandler:** DeLaval
Tårnvej 100, Højen
7100 Vejle
Telefon: 7941 3188
Fax: 7586 3235
E-mail: Danmark.info@DeLaval.com
Hjemmeside: www.delaval.dk

Type: Hydraulisk skubbestangsanlæg med flapskraber.



Hydraulisk flapskraber der afleverer i udendørs tværkanal

Beskrivelse: Hydraulisk skubbestangsanlæg med flapskraber til rensning af faste gulve i løsdriftsstalde.

Anlægget drives af en central hydraulikpumpe og styret med en el-styring.

I hver gang monteres en central trækstang og en drivstation med tilhørende cylinder. Cylinderen flytter den centrale trækstang frem og tilbage. For enden af gangen skifter skraber automatisk bevægelsesretning og kører tilbage til udgangspositionen, hvor den standser.

Skinnen er uden svejsninger, da den er boltet sammen for hver 3 meter. Skraber kører med en hastighed på 3,0-3,5 meter/minut.

Gødningen kan afleveres ovenpå et spalteareal eller direkte ned i en tværkanal. Det kan også afleveres i en udendørs tværkanal. Skraberbladene er løftet fra gulvet når skraber returnerer til udgangspositionen, som normalt er ved cylinderen.

Et kontrolpanel der er udstyret med ur kan styre op til 6 rens gange. Hver enkelt rens gang kan styres individuelt. Der er mulighed for såvel manuel som automatisk drift.

Hoveddata:	Gangbredde :	2,2 - 4,0 meter.
	Ganglængde:	maks. 100 meter.
	Drift:	Hydraulisk.
	Hastighed :	3,0-3,5 m/min.
	Motor:	1,5 kW.

Ekstra tilbehør: Brede flapskrabere.
Gummi-/kunststofblade til skraber.

**Vejledende
pris (2001):** Kontakt firma for tilbud.

**Producent og
forhandler:** Lind Jensens Maskinfabrik A/S
Højmark
6940 Lem St.
Telefon: 9734 3200
Fax: 9674 4298

E-mail: ljm@ljm.dk
Hjemmeside: www.LJM.dk

Type: Hydraulisk anlæg med flapskraber.

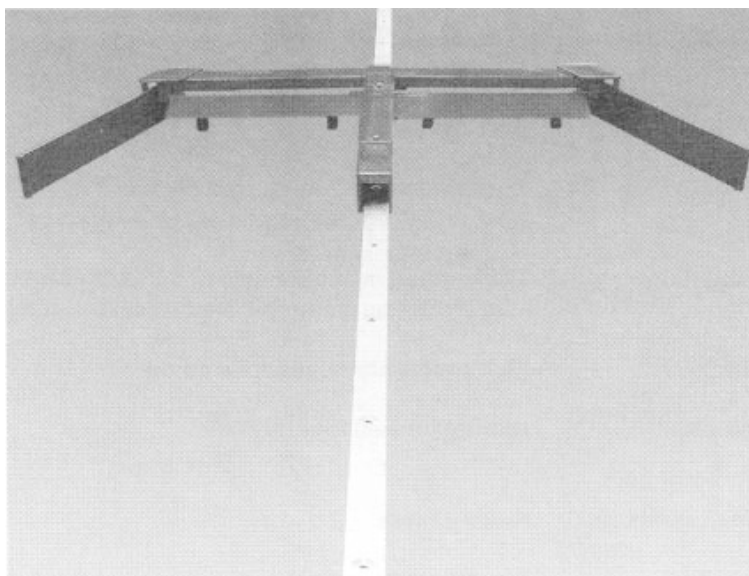

Flapskraber

Beskrivelse: Hydrauliskanlæg med flapskraber til renholdelse af gange med fast gulv i løsdriftsstalde.

Anlægget drives af en central hydraulikpumpe og styret med en el-styring. Hydraulikpumpen og styreenhed kan trække skraberne i op til seks rensegange.

Skraberne i hver rensegang styres individuelt, de kan således skrabe uafhængigt af hinanden og på forskellige tidspunkter. Man kan vælge imellem manuel og automatisk drift.

Drivskinnerne er varmgalvaniserede.

Flapskraberen kan kun benyttes til gødning som indeholder halm der er kortere end 4 cm.

Flapskraberne har et meget kort udløb, og kan derfor placeres inde i stalden. Normalt er det nødvendigt med to skraber pr. anlæg.

Hoveddata:	Gangbredde:	1,8 – 4,5 meter eller efter mål.
	Ganglængde:	maks. 120 meter.
	Drift:	Hydraulisk.
	Hastighed:	maks. 3,6 m/min.
	Motor:	1,5 kW.

Ekstra udstyr: Kan leveres med kunststofskrabeblad

Vejledende pris (2001): Se katalog eller kontakt firma for tilbud.

Producent: De Boer
P.B. 1512
8901 BV Leeuwarden
Holland
E-mail: info@deboerstal.com
Hjemmeside: www.deboerstal.com

Forhandler: De Boer Staldinventar
v/ Watze Roorda
Hedetoften 21
7800 Skive
Telefon: 9751 0831
Fax: 9751 0831

Type: Hydraulisk skubbestangsanlæg med klapskraber

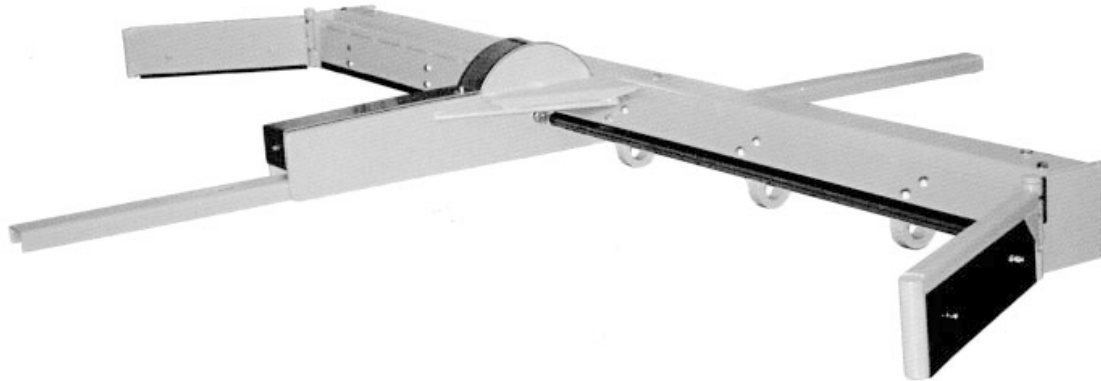

Hydraulisk klapskraber.

Beskrivelse: Hydraulisk skubbestangsanlæg med klapskraber til rensning af faste gulve i løsdriftsstalde

En hydraulisk drivstation kan trække op til 6 rens gange.

Skraberen kører på en knastfri central skubbestang (80 x 40 mm). På skraberens klapper og flapper er der monteret justerbare plast skrabeblade. Der er vendbare slæbesko på klapskraberen.

Manuel eller automatisk betjening. Hver rens gang kan styres individuelt.

Hoveddata:	Gangbredde:	1,6 – 4,0 meter.
	Ganglængde:	maks. 100 meter.
	Drift:	hydraulisk.
	Hastighed:	3,2 m/min.
	Motor:	2,2 kW, 12 l/min.
	Slaglængde:	900 mm.
	Skraberhøjde:	150 mm.

**Vejledende
pris (2001):** Kontakt firma for tilbud.

**Producent og
forhandler:**

Skiold Mullerup A/S
Vestergade 11B
5540 Ullerslev
Telefon: 6535 1422
Fax: 6535 1400

E-mail: info@skiold-mullerup.dk
Hjemmeside: www.skiold-mullerup.dk

Type: Hydrauliskanlæg med spalteskraber ”Classic”.

Beskrivelse: Hydrauliskanlæg med spalteskraber ”Classic” til renholdelse af paltegulve.

Anlægget drives af en central hydraulikpumpe og styres med en el-styring. Hydraulikpumpen og styreenhed kan trække skraberne i op til seks rens gange.

Skraberne i hver rens gang styres individuelt, de kan således skrabe uafhængigt af hinanden og på forskellige tidspunkter. Man kan vælge imellem manuel og automatisk drift.

Spalteskraberen er via et stykke fladjern forbundet til en kæde (13 millimeter) som trækker skraberne. Systemet kræver at der er flere skraber i samme gang.

Hoveddata:	Gangbredde:	2,0 – 4,5 meter.
	Ganglængde:	maks. 120 meter.
	Drift:	Hydraulisk.
	Hastighed:	maks. 3,6 m/min.
	Motor:	1,5 kW.

Ekstra udstyr: Gummirotor til sider af skrabeboom.

Vejledende pris (2001): Se katalog eller kontakt firma for tilbud.

Producent: De Boer
P.B. 1512
8901 BV Leeuwarden
Holland
E-mail: info@deboerstal.com
Hjemmeside: www.deboerstal.com

Forhandler i Danmark: De Boer Staldinventar
v/ Watze Roorda
Hedetofte 21
7800 Skive
Telefon: 9751 0831
Fax: 9751 0831

Type: Hydrauliskanlæg med spalteskraber "SuperClean".

Beskrivelse: Hydrauliskanlæg med spalteskraber "SuperClean" til renholdelse af spaltegulve.

Anlægget drives af en central hydraulikpumpe og styret med en el-styring. Hydraulikpumpen og styreenhed kan trække skraberne i op til seks rensesange.

Skraberne i hver rensesang styres individuelt, de kan således skrabe uafhængigt af hinanden og på forskellige tidspunkter. Man kan vælge imellem manuel og automatisk drift.

Spalteskraberen er varmgalvaniseret. Der er sideskrabere i begge sider af skrabebommen. Skraberne er påmonteret et trinløst justerbart kunststofskrabeblad og har en trinløs højde- og breddejustering.

Hoveddata:

Gangbredde:	1,9 – 4,5 meter.
Ganglængde:	maks. 120 meter.
Drift:	Hydraulisk.
Hastighed:	maks. 3,6 m/min.
Motor:	1,5 kW.

Ekstra udstyr: Gummirotor i begge sider af skraberne.

Vejledende pris (2001): Se katalog eller kontakt firma for tilbud.

Producent: De Boer
P.B. 1512
8901 BV Leeuwarden
Holland
E-mail: info@deboerstal.com
Hjemmeside: www.deboerstal.com

Forhandler i Danmark: De Boer Staldinventar
v/ Watze Roorda
Hedetofte 21
7800 Skive
Telefon: 9751 0831
Fax: 9751 0831

Type: Hydrauliskanlæg med V-formet skraber (deltaskraber).

Beskrivelse: Hydrauliskanlæg med V-formet skraber (deltaskraber) til renholdelse af gange med fast gulv i løsdriftsstalde.

Anlægget drives af en central hydraulikpumpe og styret med en el-styring. Hydraulikpumpen og styreenhed kan trække skraberne i op til seks rens gange.

Skraberne i hver rens gang styres individuelt, de kan således skrabe uafhængigt af hinanden og på forskellige tidspunkter. Man kan vælge imellem manuel og automatisk drift.

V-formet skraber (deltaskraber).

Hoveddata:	Gangbredde:	? meter.
	Ganglængde:	maks. 120 meter.
	Drift:	Hydraulisk.
	Hastighed:	maks. 3,6 m/min.
	Motor:	1,5 kW.

Vejledende pris (2001): Se katalog eller kontakt firma for tilbud.

Producent: De Boer
P.B. 1512
8901 BV Leeuwarden
Holland
E-mail: info@deboerstal.com
Hjemmeside: www.deboerstal.com

Forhandler i Danmark: De Boer Staldinventar
v/ Watze Roorda
Hedetofte 21
7800 Skive
Telefon: 9751 0831
Fax: 9751 0831

Type: Kædeanlæg med boksskraber.

Beskrivelse: Kædeanlæg med boksskraber til renholdelse af gange med fast gulv i løsdriftsstalde.

Drivstationen er en 0,37 kW eller 0,75 kW elmotor, samt en 10 eller 13 mm kæde. Drivstationen er forsynet med en kæde strammer og styres elektronisk med ur.

Flere skraber pr. anlæg.
Drivskinnerne er varmgalvaniserede.

Normalt er det nødvendigt med to skraber pr. anlæg.

Hoveddata:

Gangbredde:	1,8 – 4,5 meter.
Ganglængde:	50 eller 80 meter.
Drift:	kædeanlæg.
Kæde:	10 eller 13 mm.

Elmotor	Maks. kædelængde	Maks. rensereal pr. anlæg	Hastighed
0,37 kW	120 meter	250 m ²	ca. 3 meter/minut
0,75 kW	180 meter	450 m ²	ca. 3 meter/minut

Ekstra udstyr: Kan leveres med kunststofskrabeblad.

Vejledende pris (2001): Se katalog eller kontakt firma for tilbud.

Producent: De Boer
P.B. 1512
8901 BV Leeuwarden
Holland
E-mail: info@deboerstal.com
Hjemmeside: www.deboerstal.com

Forhandler i Danmark: De Boer Staldinventar
v/ Watze Roorda
Hedetofte 21
7800 Skive
Telefon: 9751 0831
Fax: 9751 0831

Type: Kædeanlæg med bredskraber.

Beskrivelse: Kædeanlæg med bredskraber til renholdelse af gange med fast gulv, med langsgående riller, i løsdriksstalde.

Drivstationen er en 0,37 kW eller 0,75 kW elmotor, samt en 10 eller 13 mm kæde. Drivstationen er forsynet med en kædestrammer og styres elektronisk med ur.

Flere skraber pr. anlæg.

Bredskraber til specielt udviklet riflet gulv i løsdriksstalde til kvæg. Det riflede gulv er præfabrikerede betonelementer udviklet specielt for at reducere ammoniakfordampningen. Der er riller i længderetningen. Ajlen løber væk gennem små huller i rillerne, gødningen skrubes som normalt til enden af rensegangen.

Skraberbladet har "fingre" som skraber rillerne i gulvet.

Hoveddata:

Gangbredde:	2,0 – 3,25 meter.
Ganglængde:	50 eller 80 meter.
Drift:	kædeanlæg.
Kæde:	10 eller 13 mm.

Elmotor	Maks. kædelængde	Maks. rensereal pr. anlæg	Hastighed
0,37 kW	120 meter	250 m ²	ca. 3 meter/minut
0,75 kW	180 meter	450 m ²	ca. 3 meter/minut

Vejledende pris (2001):

Se katalog eller kontakt firma for tilbud.

Producent:

De Boer
 P.B. 1512
 8901 BV Leeuwarden
 Holland
 E-mail: info@deboerstal.com
 Hjemmeside: www.deboerstal.com

Forhandler i Danmark:

De Boer Staldinventar
 v/ Watze Roorda
 Hedetoften 21
 7800 Skive
 Telefon: 9751 0831
 Fax: 9751 0831

Type: Kædeanlæg med flapskraber.

Beskrivelse: Kædeanlæg med flapskraber til renholdelse af gange med fast gulv i løsdriftsstalde.

Drivstationen er en 0,37 kW eller 0,75 kW elmotor, samt en 10 eller 13 mm kæde. Drivstationen er forsynet med en kædestrammer og styres elektronisk med ur.

Flere skraber pr. anlæg. Drivskinnerne er varmgalvaniserede.

Flapskraberen kan kun benyttes til gødning som indeholder halm der er kortere end 4 cm.

Flapskraberne har et meget kort udløb, og kan derfor placeres inde i stalden. Normalt er det nødvendigt med to skraber pr. anlæg.

Hoveddata:

Gangbredde:	1,8 – 4,5 meter eller efter mål.
Ganglængde:	50 eller 80 meter.
Drift:	kædeanlæg.
Kæde:	10 eller 13 mm.

Elmotor	Maks. kædelængde	Maks. rensereal pr. anlæg	Hastighed
0,37 kW	120 meter	250 m ²	ca. 3 meter/minut
0,75 kW	180 meter	450 m ²	ca. 3 meter/minut

Ekstra udstyr: Kan leveres med kunststofskrabebled.

Vejledende pris (2001): Se katalog eller kontakt firma for tilbud.

Producent: De Boer
 P.B. 1512
 8901 BV Leeuwarden
 Holland
 E-mail: info@deboerstal.com
 Hjemmeside: www.deboerstal.com

Forhandler i Danmark: De Boer Staldinventar
 v/ Watze RoordaHedetofte 21
 7800 Skive
 Telefon: 9751 0831
 Fax: 9751 0831

Type: Kædeanlæg med spalteskraber "Classic".



Kædeanlæg med „Classic“ spalteskraber

Beskrivelse: Kædeanlæg med spalteskraber "Classic" til renholdelse af spaltegulve.

Drivstationen er en 0,37 kW eller 0,75 kW elmotor, samt en 10 eller 13 mm kæde. Drivstationen er forsynet med en kædestrammer og styres elektronisk med ur.

Flere skrabere pr. anlæg.

Spalteskraberen er via et stykke fladjern forbundet til en kæde (13 millimeter) som trækker skraberens. Systemet kræver at der er flere skrabere i samme gang.

Hoveddata:	Gangbredde:	2,0 – 4,5 meter.
	Ganglængde:	50 eller 80 meter.
	Drift:	kædeanlæg.
	Kæde:	10 eller 13 mm.

Ekstra udstyr: Gummirotor til sider af skrabeboom.

**Vejledende
pris (2001):**

Se katalog eller kontakt firma for tilbud.

Elmotor	Maks. kædelængde	Maks. rensereal pr. anlæg	Hastighed
0,37 kW	120 meter	250 m ²	ca. 3 meter/minut
0,75 kW	180 meter	450 m ²	ca. 3 meter/minut

Producent:

De Boer
P.B. 1512
8901 BV Leeuwarden
Holland
E-mail: info@deboerstal.com
Hjemmeside: www.deboerstal.com

**Forhandler i
Danmark:**

De Boer Staldinventar
v/ Watze Roorda
Hedetoften 21
7800 Skive
Telefon: 9751 0831
Fax: 9751 0831

Type: Kædeanlæg med spalteskraber "SuperClean".

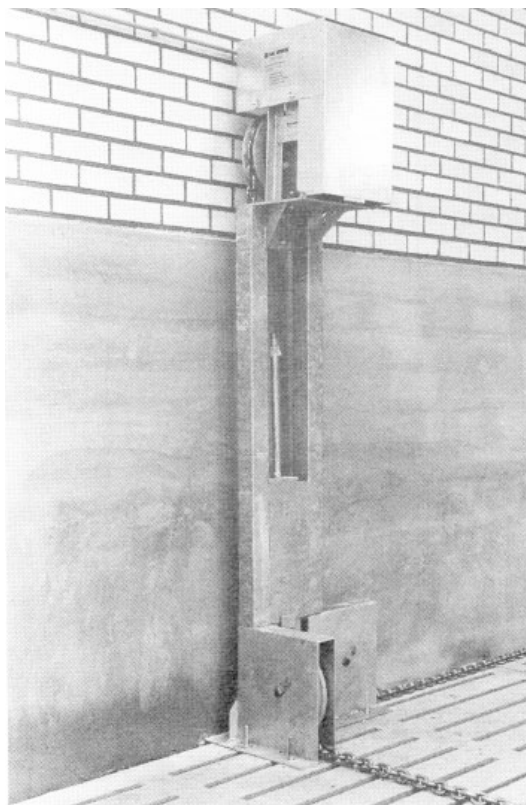

Trækstation til kædeanlæg

Beskrivelse: Kædeanlæg med spalteskraber "SuperClean" til renholdelse af spalte gulve.

Drivstationen er en 0,37 kW eller 0,75 kW elmotor, samt en 10 eller 13 mm kæde. Drivstationen er forsynet med en kædestammer og styres elektronisk med ur.

Flere skrabere pr. anlæg.

Spalteskraberen er varmgalvaniseret. Der er sideskrabere i begge sider af skrabebommen. Skraberen er påmonteret et trinløst justerbart kunststofskrabeblad og har en trinløs højde- og breddejustering.

Hoveddata:	Gangbredde:	1,9 – 4,5 meter.
	Ganglængde:	50 eller 80 meter.
	Drift:	kædeanlæg.
	Kæde:	10 eller 13 mm.

Ekstra udstyr: Gummirotor i begge sider af skraberens.

Elmotor	Maks. kædelængde	Maks. rensereal pr. anlæg	Hastighed
0,37 kW	120 meter	250 m ²	ca. 3 meter/minut
0,75 kW	180 meter	450 m ²	ca. 3 meter/minut

Producent: De Boer
P.B. 1512
8901 BV Leeuwarden
Holland
E-mail: info@deboerstal.com
Hjemmeside: www.deboerstal.com

Forhandler i Danmark: De Boer Staldinventar
v/ Watze Roorda
Hedetofte 21
7800 Skive
Telefon: 9751 0831
Fax: 9751 0831

Type: Kædeanlæg med V-formet skraber (deltaskraber).

Beskrivelse: Kædeanlæg med V-formet skraber (deltaskraber) til renholdelse af gange med fast gulv i løsdriftsstalde.

Drivstationen er en 0,37 kW eller 0,75 kW elmotor, samt en 10 eller 13 mm kæde. Drivstationen er forsynet med en kædestrammer og styres elektronisk med ur.

Flere skrabere pr. anlæg.

V-formet skraber (deltaskraber).

Hoveddata:

Gangbredde:	? meter
Ganglængde:	50 eller 80 meter
Drift:	kædeanlæg
Kæde:	10 eller 13 mm

Elmotor	Maks. kædelængde	Maks. rensereal pr. anlæg	Hastighed
0,37 kW	120 meter	250 m ²	ca. 3 meter/minut
0,75 kW	180 meter	450 m ²	ca. 3 meter/minut

Vejledende pris (2001): Se katalog eller kontakt firma for tilbud.

Producent: De Boer
P.B. 1512
8901 BV Leeuwarden
Holland
E-mail: info@deboerstal.com
Hjemmeside: www.deboerstal.com

Forhandler i Danmark: De Boer Staldinventar
v/ Watze Roorda
Hedetofte 21
7800 Skive
Telefon: 9751 0831
Fax: 9751 0831

Type: Linespilsanlæg med boksskraber.

Beskrivelse: Linespilsanlæg med boksskraber til renholdelse af gange med fast gulv i løsdriftsstalde

Drivstationen er en 0,37 kW motor med spilkop, som ruller wiren op på den ene side og ud på den anden. En spindel med en kunststof styreklods sikrer at wiren vikles meget præcist om tomlen. Drivstationens chassis er varmgalvaniseret. Til gange over 50 meter anvendes hjørneruller med wireopstrammere (2 pr. anlæg). Drivstationen styres elektronisk med ur.

Drivskinnerne er varmgalvaniserede.

Normalt er det nødvendigt med to boksskrabere pr. anlæg.

Hoveddata:

Gangbredde:	1,8 – 4,5 meter.
Ganglængde:	maks. 148 meter pr. drivstation.
Drift:	Linespil.
Hastighed:	4 meter/min.
Motor:	0,37 kW.
Wire:	8 mm plastbelagt stålwire.

Ekstra udstyr: Kan leveres med kunststofskrabeblade.

Vejledende pris (2001): Se katalog eller kontakt firma for tilbud.

Producent: De Boer
P.B. 1512
8901 BV Leeuwarden
Holland
E-mail: info@deboerstal.com
Hjemmeside: www.deboerstal.com

Forhandler i Danmark: De Boer Staldinventar
v/ Watze Roorda
Hedetofte 21
7800 Skive
Telefon: 9751 0831
Fax: 9751 0831

Type: Linespilsanlæg med bredskraber.

Beskrivelse: Linespilsanlæg med bredskraber til renholdelse af gange med fast gulv, med langsgående riller i løsdriftsstalde.

Drivstationen er en 0,37 kW motor med spilkop, som ruller wiren op på den ene side og ud på den anden. En spindel med en kunststof styre klods sikrer at wiren vikles meget præcist om tomlen. Drivstationens chassis er varmgalvaniseret. Til gange over 50 meter anvendes hjørneruller med wireopstrammere (2 pr. anlæg). Drivstationen styres elektronisk med ur.

Bredskraber til specielt udviklet riflet gulv i løsdriftsstalde til kvæg. Det riflede gulv er præfabrikerede beton elementer udviklet specielt for at reducere ammoniakfordampningen. Der er riller i længderetningen. Ajlen løber væk gennem små huller i rillerne, gødningen skrubes som normalt til enden af rensegangen.

Skraberbladet har "fingre" som skraber rillerne i gulvet.

Hoveddata:

Gangbredde:	2,0 – 3,25 meter.
Ganglængde:	maks. 148 meter pr. drivstation.
Drift:	Linespil.
Hastighed:	4 meter/min.
Motor:	0,37 kW.
Wire:	8 mm plastbelagt stålwire.

Vejledende pris (2001): Se katalog eller kontakt firma for tilbud.

Producent: De Boer
P.B. 1512
8901 BV Leeuwarden
Holland
E-mail: info@deboerstal.com
Hjemmeside: www.deboerstal.com

Forhandler i Danmark: De Boer Staldinventar
v/ Watze Roorda
Hedetofte 21
7800 Skive
Telefon: 9751 0831
Fax: 9751 0831

Type: Linespilsanlæg med bredskraber.

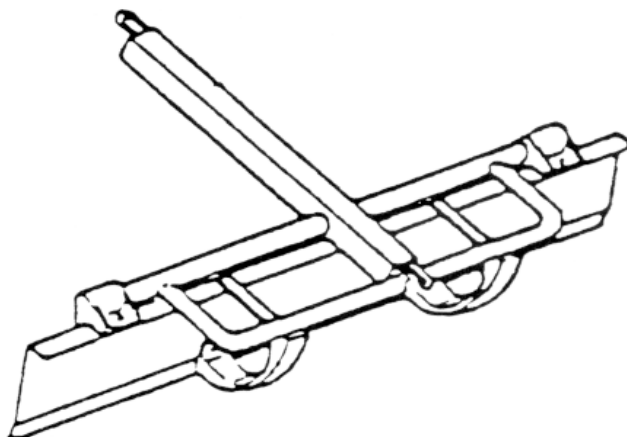

Bredskraber under spalter

Beskrivelse: Linespilsanlæg med bredskraber til rensning under spaltegulve i løsdriftsstalde.

En trækstation kan trække en skraber i en eller to kanaler. Wiren er en 7 millimeter rustfri stålwire. Skraberne er varmgalvaniserede og leveres i bredde efter mål.

Anlægget styres elektronisk med automatisk start et valgfrit antal gange i døgnet, og der er automatisk sikkerhedsstop ved overbelastning eller wirebrud.

Gødningskanaler skal have en dybde på minimum 40 centimeter.

Hoveddata:	Gangbredde:	Skraber laves efter mål, og der er derfor ingen standardmål.
	Ganglængde:	Skraber laves efter mål, og der er derfor ingen standardmål.
	Drift:	Linespil.
	Hastighed:	ca. 4 eller 8 m/min.
	Motor:	0,37 eller 0,74 kW.
	Wire:	7 mm, rustfri stålwire.

Vejledende pris (2001): Kontakt firma for tilbud.

Producent og forhandler: PF Maskinfabrik
Hovslund
6230 Rødekro
Telefon: 7466 4431
Fax: 7466 4464

Type: Linespilsanlæg med flapskraber.



Trækstation med spiralføring

Beskrivelse: Linespilsanlæg med flapskraber til fast gulv i løsdriftsstalde.

Linien er et tov. Trækstationen ruller tovet op på et spiralførings-system. Linestammer er placeret på skraberhovedet. Selve skraberen er varmgalvaniseret.

Systemet kan leveres i op til 4 meter brede gange og op til 150 meter længde.

Anlægget styres elektronisk med automatisk start et valgfrit antal gange i døgnet. Der er automatisk gentagelsesprogram ved modstand (sikring). Den elektroniske sikring får skraberen til at returnere til udgangspunktet, hvis fremdrift forhindres gentagende gange.

Hoveddata:	Gangbredde:	2,2 – 4,0 meter.
	Ganglængde:	op til 150 meter.
	Drift:	Linespil.
	Hastighed:	4,5 m/min.
	Motor:	1,1 kW.
	Wire:	tov.

Ekstraudstyr: Udskiftelige gummiblade på skraber bladende.

**Vejledende
pris (2001):**

Kontakt firma for tilbud.

**Producent og
forhandler:**

Lind Jensens Maskinfabrik A/S
Højmark
6940 Lem St.
Telefon: 9734 3200
Fax: 9674 4298

E-mail: ljm@ljm.dk
Hjemmeside: www.LJM.dk

Type: Linespilsanlæg med flapskraber.

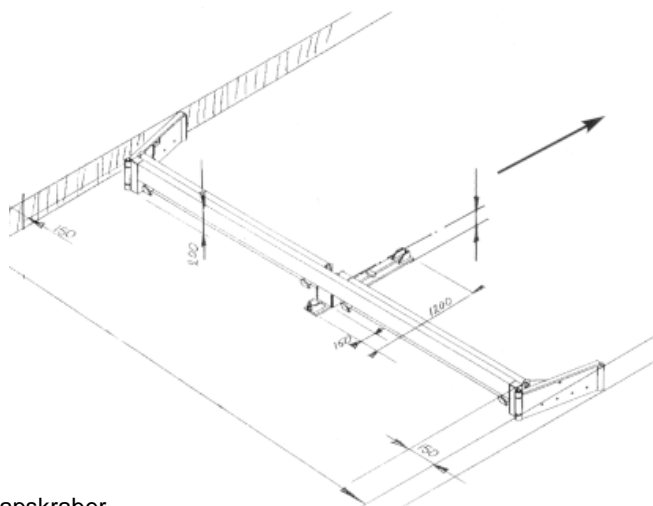

Flapskraber

Beskrivelse: Linespilsanlæg med flapskraber til fast gulv eller spaltgulv i løsdrifts-stalde.

En trækstation kan trække en skraber i op til fire kanaler. Wiren er en 7 millimeter rustfri stålwire. Skraberne er varmgalvaniserede og leveres i bredde efter mål.

Anlægget styres elektronisk med automatisk start et valgfrit antal gange i døgnet, og der er automatisk sikkerhedsstop ved overbelastning eller wirebrud.

Hoveddata:	Gangbredde:	Skraber laves efter mål og der er derfor ingen standardmål.
	Ganglængde:	Skraber laves efter mål og der er derfor ingen standardmål.
	Drift:	Linespil.
	Hastighed:	ca. 4 m/min.
	Motor:	0,37 kW.
	Wire:	7 mm, rustfri stålwire.

Vejledende pris (2001): Kontakt firma for tilbud.

Producent og forhandler: PF Maskinfabrik
Hovslund
6230 Rødekro
Telefon: 7466 4431
Fax: 7466 4464

Type: Linespilsanlæg med flapskraber.

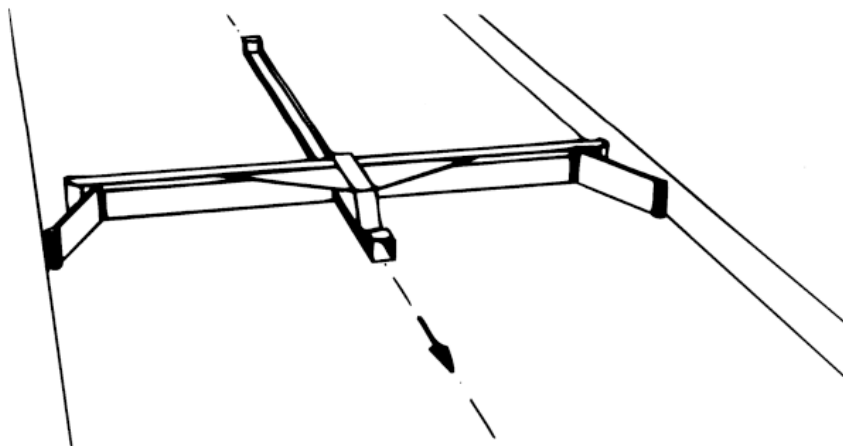

Flapsl

Beskrivelse: Linespilsanlæg med flapskraber til renholdelse af gange med fast gulv i løsdribsstalde.

Drivstationen er en 0,37 kW motor med spilkop, som ruller wiren op på den ene side og ud på den anden. En spindel med en kunststofstyrelods sikrer at wiren vikles meget præcist om tomelen. Drivstationens chassis er varmgalvaniseret. Til gange over 50 meter anvendes hjørneruller med wireopstrammere (2 pr. anlæg). Drivstationen styres elektronisk med ur.

Drivskinnerne er varmgalvaniserede.

Flapskraberen kan kun benyttes til gødning som indeholder halm der er kortere end 4 cm.

Flapskraberne har et meget kort udløb, og kan derfor placeres inde i stalden. Normalt er det nødvendigt med to skraber pr. anlæg.

Hoveddata:	Gangbredde:	1,8 – 4,5 meter eller efter mål.
	Ganglængde:	maks. 148 meter pr. drivstation.
	Drift:	Linespil.
	Hastighed:	4 meter/min.
	Motor:	0,37 kW.
	Wire:	8 mm plastbelagt stålwire.

Ekstra udstyr: Kan leveres med kunststofskrabeblad.

Vejledende pris (2001): Se katalog eller kontakt firma for tilbud.

Producent: De Boer
P.B. 1512
8901 BV Leeuwarden
Holland
E-mail: info@deboerstal.com
Hjemmeside: www.deboerstal.com

Forhandler i Danmark: De Boer Staldinventar
v/ Watze Roorda
Hedetofte 21
7800 Skive
Telefon: 9751 0831
Fax: 9751 0831

Type: Linespilsanlæg med flapskraber.

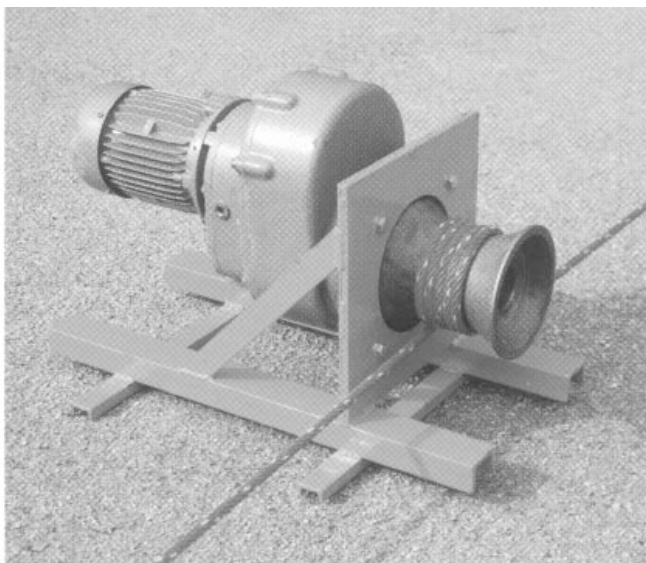

Trækstation til linespil

Beskrivelse: Linespilsanlæg med flapskraber til renholdelse af faste gulve og under spaltegulve i løsdriftsstalde.

Linespilsanlæg med spilkop, skraberens trækkes af en wire. Wiren er en 12 mm rustfri stålwire "taifun".

Styreenhed med ur og sikkerhedsstop.
Skrabere leveres i op til 10 meters bredde (evt. mere).

Hoveddata:	Gangbredde:	op til 10,0 meter (evt. mere).
	Ganglængde:	maks. 125 meter.
	Drift:	linespil.
	Hastighed:	2,5 m/min.
	Motor:	1,5 kW.
	Wire:	12 mm rustfri stålwire "taifun".

Ekstra udstyr: Gummiskrabeblad.

Vejledende pris (2001): Kontakt firma for tilbud.

Producent og forhandler: Swea Produktion A/S
Vestervang 14, Bramdrupdam
6000 Kolding
Telefon: 7556 8333
Fax: 7556 8397
E-mail: mail@swea.dk
Hjemmeside: www.swea.dk

Type: Linespilanlæg med slæbeskovl.

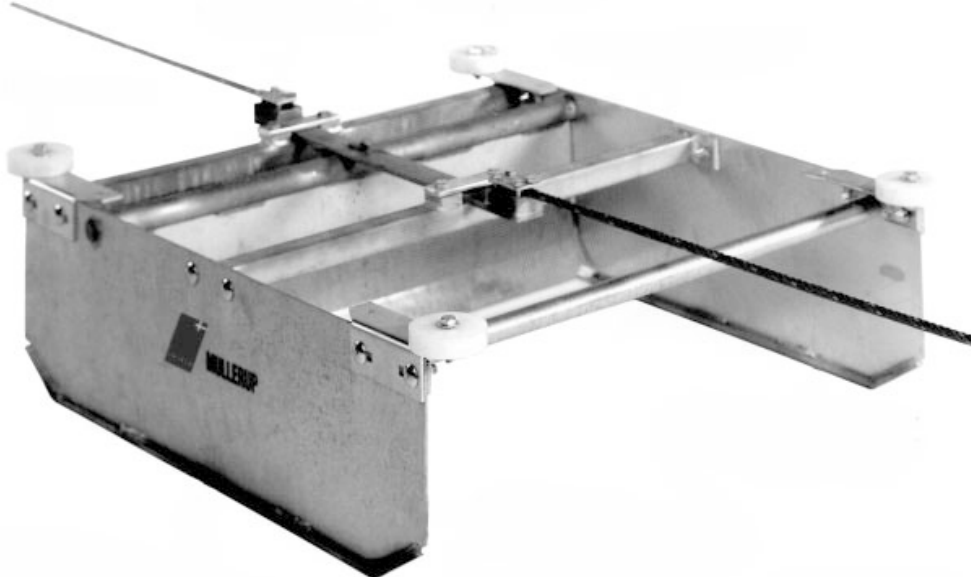

Slæbeskovl.

Beskrivelse: Linespilsanlæg med slæbeskovl til rensning under spalter.

Anlægget trækkes af en elmotor med en spilkop. En spilkop kan trække op til fem kanaler.

Tovet er et 12 millimeter nylontov med rustfri stålkerne.

Slæbeskovl der styres af fire nylon ruller, er af galvaniseret stål.

Anlægget kan anvendes ved store halmmængder.

Hoveddata:	Gangbredde:	0,7 – 2,5 meter
	Ganglængde:	max. 70 meter.
	Drift:	Elmotor.
	Hastighed:	?
	Motor:	1,5 kW.
	Wire:	12 mm nylontov m. rustfri stål kerne.
	Skraberhøjde:	300 mm.
	Skraberlængde:	1000 mm.

Ekstra udstyr: Tovovervågning

**Vejledende
pris (2001):** Kontakt firma for tilbud.

**Producent og
forhandler:**

Skiold Mullerup A/S
Vestergade 11B
5540 Ullerslev
Telefon: 6535 1422
Fax: 6535 1400

E-mail: info@skiold-mullerup.dk
Hjemmeside: www.skiold-mullerup.dk

Type: Linespilsanlæg med slæbeskovl.



Udvendig returslag til linespilstrækstation.

Beskrivelse: Linespilsanlæg med slæbeskovl til rensning under spaltegulve.

Slæbeskovlen er 38 centimeter høj, og selve skraber bladene løftes under returnering. Slæbeskovlene trækkes af et nylontov med indlagt rustfri wire (10 eller 14 mm). Der er styreruller på slæbeskovlene. Slæbeskovlene er varmgalvaniserede og fremstilles i bredder op til 3,0 meter.

En trækstation kan trække skraberne i op til flere kanaler, dog afhængig af kanalernes længde. Kanalerne bør forlænges med 1,5 meter til returslag, hvor hjørneruller og vendekontakter kan monteres. Hjørnerullerne har dobbelt lukkede kuglelejer.

Hoveddata:	Gangbredde:	op til 3,0 meter (bredere på forespørgsel).
	Ganglængde:	op til 75 meter, efter forholdene.
	Drift:	Linespil.
	Hastighed:	2,0 og/eller 4,5 m/min.
	Motor:	1,1 kW.
	Wire:	10 eller 14 mm, nylontov m. indlagt rustfri wire.
	Slæbeskovl, højde:	0,38 meter.

**Vejledende
pris (2001):** Kontakt firma for tilbud.

**Producent og
forhandler:** Lind Jensens Maskinfabrik A/S
Højmark
6940 Lem St.
Telefon: 9734 3200
Fax: 9674 4298

E-mail: ljm@ljm.dk
Hjemmeside: www.LJM.dk

Type: Linespilsanlæg med spalteskraber



Linespilsanlæg med spalteskraber.

Beskrivelse: Linespilsanlæg med spalteskraber til renholdelse af spaltegulve.

Selve skraberens konstruktion er lavet af galvaniserede stålprofiler og med en udskiftelig gummikant (spaltegulvet beskadiges ikke). I begge sider af skraberens bom er der gummilapper, dels til at styre skraberens bevægelse, dels så det sikres at kanterne skrubes rene. Der er lukkede hjørneruller og trækstation med spiralføring.

Styringsenheden er med ur og automatisk stopsikring som udløses, hvis skraberens fremdrift møder modstand. Den elektroniske sikring får skraberens fremdrift til at returnere til udgangspunktet, hvis fremdrift forhindres gentagende gange.

Hoveddata:	Gangbredde:	2,2 - 4,0 meter.
	Ganglængde:	op til 125 meter.
	Drift:	Linespil.
	Hastighed:	4,5 m/min.
	Motor:	1,1 kW.

**Vejledende
pris (2001):** Kontakt firma for tilbud

**Producent og
forhandler:** Lind Jensens Maskinfabrik A/S
Højmark
6940 Lem St.
Telefon: 9734 3200
Fax: 9674 4298

E-mail: ljm@ljm.dk
Hjemmeside: www.LJM.dk

Type: Linespilsanlæg med spalteskraber.



Spalteskraber med gummikant.

Beskrivelse: Linespilsanlæg med spalteskraber til spaltegulve i løsdriftsstalde.

Selve skraberen er en bredskraber med plast skrabeblad.

Drivstation har en gearmotor med selvjusterende wirestrammer.

Wiren opvikles i et lag, på en rustfri gevindspindler med nylonstyr. En drivstation kan trække op til 8 skrabere.

Drivstationen styres elektronisk med ur og overbelastningssikring.

Trækstation og hjørner kan monteres udendørs. Trækstationen er afskærmet i rustfri stål. Hjørnerulle har forkromet aksel med smøre gang og nylonbøsning.

Garanti mod wirebrud – 5000 driftstimer.

Hoveddata:	Gangbredde:	1,5 – 4,5 meter.
	Ganglængde:	maks. 70 meter.
	Drift:	Linespil.
	Hastighed:	1,8 m/min.
	Motor:	0,55 kW.
	Wire:	10 mm, rustfri.
	Skraber højde:	120 mm.
	Tromlediameter:	500 mm.
	Hjørnerulle diameter:	380 mm.
	Slaglængde pr. skraber:	70 meter.

**Vejledende
pris (2001):** Kontakt firma for tilbud.

**Producent og
forhandler:**

Skiold Mullerup A/S
Vestergade 11B
5540 Ullerslev
Telefon: 6535 1422
Fax: 6535 1400

E-mail: info@skiold-mullerup.dk
Hjemmeside: www.skiold-mullerup.dk

Type: Linespilsanlæg med spalteskraber "Classic".

Beskrivelse: Linespilsanlæg med spalteskraber "Classic" til renholdelse af spaltegulve.

Drivstationen er en 0,37 kW motor med spilkop, som ruller wiren op på den ene side og ud på den anden. En spindel med en kunststof styreklods sikrer at wiren vikles meget præcist om tomten. Drivstationens chassis er varmgalvaniseret. Til gange over 50 meter anvende hjørneruller med wireopstrammere (2 pr. anlæg). Drivstationen styres elektronisk med ur.

Spalteskraberen er via et stykke fladjern forbundet til en kæde (13 millimeter) som trækker skraberens. Systemet kræver at der er flere skraber i samme gang.

Hoveddata:

Gangbredde:	2,0 – 4,5 meter.
Ganglængde:	maks. 148 meter pr. drivstation.
Drift:	Linespil.
Hastighed:	4 meter/min.
Motor:	0,37 kW.
Wire:	8 mm plastbelagt stålwire.

Ekstra udstyr: Gummirotor til sider af skrabeboom.

Vejledende pris (2001): Se katalog eller kontakt firma for tilbud.

Producent: De Boer
P.B. 1512
8901 BV Leeuwarden
Holland
E-mail: info@deboerstal.com
Hjemmeside: www.deboerstal.com

Forhandler i Danmark: De Boer Staldinventar
v/ Watze Roorda
Hedetofte 21
7800 Skive
Telefon: 9751 0831
Fax: 9751 0831

Type: Linespilsanlæg med spalteskraber "SuperClean".



„SuperClean“ spalteskraber.

Beskrivelse: Linespilsanlæg med spalteskraber "SuperClean" til renholdelse af spaltegulve.

Drivstationen er en 0,37 kW motor med spilkop, som ruller wiren op på den ene side og ud på den anden. En spindel med en kunststof styreklods sikrer at wiren vikles meget præcist om tomten. Driv stationens chassis er varmgalvaniseret. Til gange over 50 meter anvendes hjørneruller med wireopstrammere (2 pr. anlæg). Drivstationen styreselektronisk med ur.

Spalteskraberen er varmgalvaniseret. Der er sideskrabere i begge sider af skrabebommen. Skraberen er påmonteret et trinløst justerbart kunststofskrabeblad og har en trinløs højde- og breddejustering.

Hoveddata:	Gangbredde:	1,9 – 4,5 meter.
	Ganglængde:	maks. 148 meter pr. drivstation.
	Drift:	Linespil
	Hastighed:	4 meter/min.
	Motor:	0,37 kW.
	Wire:	8 mm plastbelagt stålwire.

Ekstra udstyr: Gummirotor i begge sider af skraberens.

Vejledende pris (2001): Se katalog eller kontakt firma for tilbud.

Producent: De Boer
P.B. 1512
8901 BV Leeuwarden
Holland

E-mail: info@deboerstal.com
Hjemmeside: www.deboerstal.com

Forhandler i Danmark: De Boer Staldinventar
v/ Watze Roorda
7800 Skive
Telefon: 9751 0831
Fax: 9751 0831

- Type:** Linespilsanlæg med spalteskraber "SuperClean".
- Beskrivelse:** Linespilsanlæg med spalteskraber "SuperClean" til renholdelse af spaltegulve.
- Drivstationen har en 0,25 kW motor og styres elektronisk med ur. Maks. to skrabere pr. anlæg.
- Spalteskraberen er varmgalvaniseret. Der er sideskrabere i begge sider af skrabebommen. Skraberen er påmonteret et trinløst justerbart kunststofskrabeblad og har en trinløs højde- og breddejustering.
- Hoveddata:**
- | | |
|-------------|----------------------------|
| Gangbredde: | 1,9 – 4,5 meter. |
| Ganglængde: | maks. 50 meter. |
| Drift: | Linespil. |
| Hastighed: | 3 meter/min. |
| Motor: | 0,25 kW. |
| Wire: | 8 mm plastbelagt stålwire. |
- Ekstra udstyr:** Gummirotor i begge sider af skraberens.
- Vejledende pris (2001):** Se katalog eller kontakt firma for tilbud.
- Producent:** De Boer
P.B. 1512
8901 BV Leeuwarden
Holland
E-mail: info@deboerstal.com
Hjemmeside: www.deboerstal.com
- Forhandler i Danmark:** De Boer Staldinventar
v/ Watze Roorda
Hedetofte 21
7800 Skive
Telefon: 9751 0831
Fax: 9751 0831

Linespil "Jumbo" – V-formet skraber (deltaskraber) De Boer

- Type:** Linespilsanlæg med V-formet skraber.
- Beskrivelse:** Linespilsanlæg med V-formet skraber (deltaskraber) til renholdelse af spaltegulve.
- Drivstationen er en 0,37 kW motor med spilkop, som ruller wiren op på den ene side og ud på den anden. En spindel med en kunststof styreklods sikrer at wiren vikles meget præcist om tomlen. Drivstationens chassis er varmgalvaniseret. Til gange over 50 meter anvendes hjørneruller med wireopstrammere (2 pr. anlæg). Drivstationen styres elektronisk med ur.
- V-formet skraber (deltaskraber).
- Hoveddata:**
- | | |
|-------------|----------------------------------|
| Gangbredde: | ? meter. |
| Ganglængde: | maks. 148 meter pr. drivstation. |
| Drift: | Linespil. |
| Hastighed: | 4 meter/min. |
| Motor: | 0,37 kW. |
| Wire: | 8 mm plastbelagt stålwire. |
- Vejledende pris (2001):** Se katalog eller kontakt firma for tilbud.
- Producent:** De Boer
P.B. 1512
8901 BV Leeuwarden
Holland
E-mail: info@deboerstal.com
Hjemmeside: www.deboerstal.com
- Forhandler i Danmark:** De Boer Staldinventar
v/ Watze Roorda
Hedetoften 21
7800 Skive
Telefon: 9751 0831
Fax: 9751 0831

Type: Linespilsanlæg med V-formet skraber (deltaskraber).

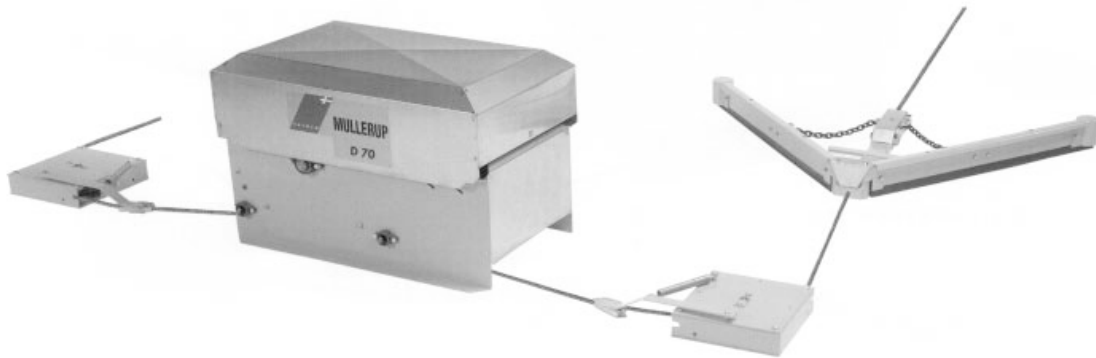

Linespilsanlæg med V-formet skraber (deltaskraber).

Beskrivelse: Linespilsanlæg med deltaskraber til fast gulve i løsdriftsstalde eller under spalter.

Selve skrabereren er monteret med et justerbart plast skraberblad.

Drivstation har en gearmotor med selvjusterende wirestrammer. Wiren opvikles i et lag, på en rustfri gevindspindler med nylonstyr. En drivstation kan trække op til 8 skrabere.

Drivstationen styres elektronisk med ur og overbelastningsikring.

Trækstation og hjørner kan monteres udendørs. Trækstationen er afskærmet i rustfri stål. Hjørnerulle har forchromet aksel med smøre gang og nylonbøsning.

Garanti mod wirebrud – 5000 driftstimer.

Hoveddata:	Gangbredde:	2,0 – 5,0 meter.
	Ganglængde:	maks. 70 meter.
	Drift:	Linespil.
	Hastighed:	1,8 m/min.
	Motor:	0,55 kW.
	Wire:	10 mm, rustfri.
	Tromlediameter:	500 mm.
	Hjørnerulle diameter:	380 mm.
	Slaglængde pr. skraber:	70 meter.

**Vejledende
pris (2001):** Kontakt firma for tilbud.

**Producent og
forhandler:**

Skiold Mullerup A/S
Vestergade 11B
5540 Ullerslev
Telefon: 6535 1422
Fax: 6535 1400

E-mail: info@skiold-mullerup.dk
Hjemmeside: www.skiold-mullerup.dk

V-formet skraber (deltaskraber) m. fast endeskraber

Skiold-Mullerup

Type: Linespilsanlæg med V-formet skraber (deltaskraber) med fast ende skraber.

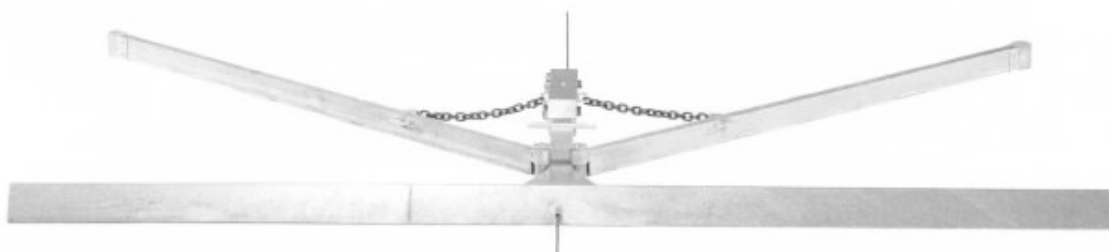

V-formet skraber med fast endeskraber.

Beskrivelse: Linespilsanlæg med V-formet skraber (deltaskraber) med fast endeskraber til fast gulve i løsdriftsstalde eller under spalter.

Selve skrabereren har to skrabeblade, det forreste er V-formet, det bagerste er lige. Hele skrabereren er i galvaniseret stål.

Drivstation har en gearmotor med selvjusterende wirestrammer. Wiren opvikles i et lag, på en rustfri gevindspindler med nylonstyr. En drivstation kan trække op til 8 skrabere. Drivstationen styres elektronisk med ur og overbelastningssikring.

Trækstation og hjørner kan monteres udendørs. Trækstationen er afskærmet i rustfri stål. Hjørnerulle har forkromet aksel med smøregang og nylonbøsning. Garanti mod wirebrud – 5000 driftstimer.

Hoveddata:	Gangbredde:	1,5 – 4,5 meter.
	Ganglængde:	maks. 70 meter.
	Drift	Linespil.
	Hastighed:	1,8 m/min.
	Motor:	0,55 kW.
	Wire:	10 mm, rustfri.
	Skraber højde:	100 mm.
	Tromlediameter:	500 mm.
	Hjørnerulle diameter:	380 mm.
	Slaglængde pr. skraber:	70 meter.

**Vejledende
pris (2001):** Kontakt firma for tilbud.

**Producent og
forhandler:**

Skiold Mullerup A/S
Vestergade 11B
5540 Ullerslev
Telefon: 6535 1422
Fax: 6535 1400

E-mail: info@skiold-mullerup.dk
Hjemmeside: www.skiold-mullerup.dk

V-formet skraber (deltaskraber) m. klapskraber

Skiold-Mullerup

Type: Linespilsanlæg med V-formet skraber (deltaskraber) med klapskraber.



V-formet skraber med klapskraber

Beskrivelse: Linespilsanlæg med V-formet skraber (deltaskraber) med klapskraber til fast gulve i løsdriftsstalde eller under spalter.

Selve skrabereren har to skraberblade, forrest en V-formet skraber og bagerst en klapskraber. Begge skraberer er monteret med plast skraberblade.

Drivstation har en gearmotor med selvjusterende wirestrammer. Wiren opvikles i et lag, på en rustfri gevindspindler med nylonstyr. En drivstation kan trække op til 8 skraberer. Drivstationen styres elektronisk med ur og overbelastningssikring.

Trækstation og hjørner kan monteres udendørs. Trækstationen er afskærmet i rustfri stål. Hjørnerulle har forkromet aksel med smøre gang og nylonbøsning.

Garanti mod wirebrud – 5000 driftstimer.

Hoveddata:	Gangbredde:	2,0 – 4,3 meter.
	Ganglængde:	maks. 70 meter.
	Drift:	Linespil.
	Hastighed:	1,8 m/min.
	Motor:	0,55 kW.
	Wire:	10 mm, rustfri.
	Skraber højde:	170 mm.
	Tromlediameter:	500 mm.
	Hjørnerulle diameter:	380 mm.
Slaglængde pr. skraber:	70 meter.	

**Vejledende
pris (2001):** Kontakt firma for tilbud.

**Producent og
forhandler:** Skiold Mullerup A/S
Vestergade 11B
5540 Ullerslev
Telefon: 6535 1422
Fax: 6535 1400
E-mail: info@skiold-mullerup.dk
Hjemmeside: www.skiold-mullerup.dk

Type: Tandkransanlæg med flapskraber.

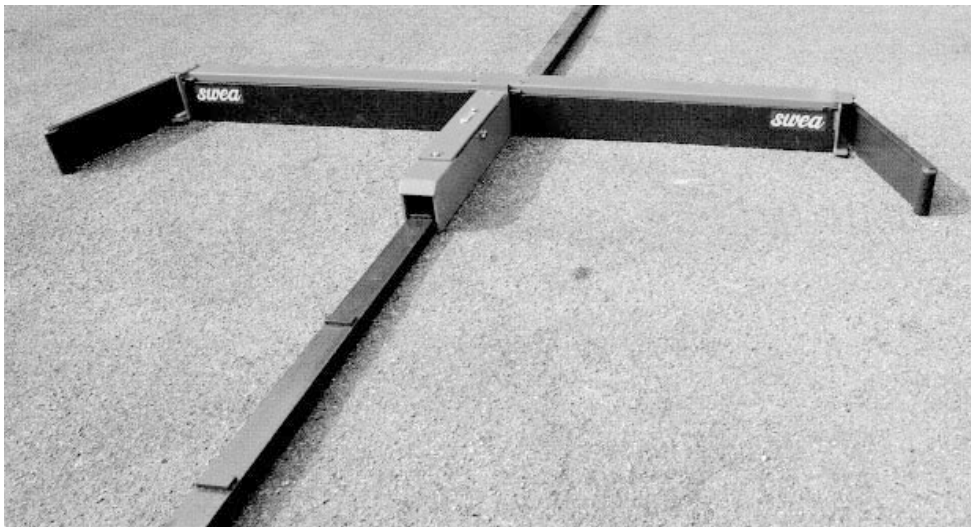

Flapskraber.

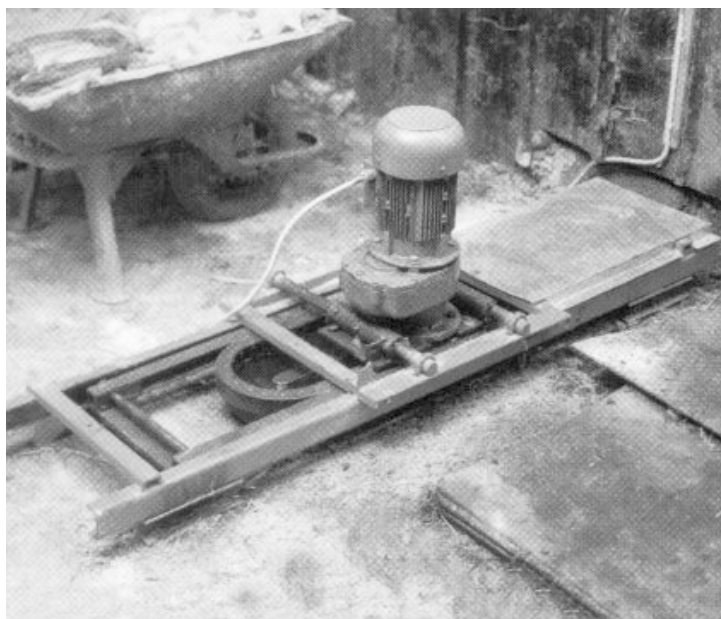

Trækstation med tandkrans.

Beskrivelse: Tandkransanlæg med flapskraber til renholdelse af faste gulve og spaltegulve i løsdriftstalde.

Drivstation med tandkrans. Skraberens trækkes frem via en U-jernskinne. Skinnen ligger oven på gulvet eller nedsænket i en rille. Slaglængde: 0,35 meter.

Anlægget kan skrabe på faste gulve, under spaltegulve samt på spaltegulve.

Styreenhed med ur og sikkerhedsstop.

Skrabere leveres i op til 10 meters bredde (evt. mere).

Hoveddata:	Gangbredde:	10 meter evt. mere.
	Ganglængde:	maks. 125 meter.
	Drift:	tandkrans.
	Hastighed:	2,8 m/min.
	Motor:	1,1 kW.
	Slaglængde:	0,35 meter.

Ekstra udstyr: Gummiskrabebled.Gummiskrabebled.

Vejledende pris (2001): Kontakt firma for tilbud.

Producent og forhandler: Swea Produktion A/S
Vestervang 14, Bramdrupdam
6000 Kolding
Telefon: 7556 8333

Fax: 7556 8397
E-mail: mail@swea.dk

Type: Spalteskraberrobot



Spalteskraberrobot.

Beskrivelse: JOZtech er en tre hjulet selvkørende skraberrobot, der bruges til ren holdelse af spaltegulve. I front af robotten er skraberens placeret, og den er med en gummikant således at spaltegulvet ikke beskadiges. I begge sider af skraberbommen er der gummilapper, så det sikres at kanterne skrubes rene.

Robotten kører på batteri, og har derfor behov for en ladestation, hvor batterier kan genoplades.

Første gang skraberobotten skal køre i en stald, skal den føres rundt manuelt. På denne tur registrerer computeren ruten. Herefter kan robotten selv finde vej rundt i stalden. Robotten programmeres til at køre et valgfrit antal gange i døgnet.

Hvis en ko blokerer vejen for robotten, stopper robotten omgående. Efter 30 sekunder genstarter den automatisk. Robotten kan genstarte op til 3 gange, før den opgiver og standser helt.

Når robotten stopper andre steder end i ladestationen, aktiveres en alarm (lyd eller lys) til kontor, malkestald eller hvor man ønsker det. Skraberobotten kan køre på gange med alle bredder og længder, også tværgange, forudsat der ikke er niveauforskelle (trin). Den kan klare mindre stigninger, men det kræver at de er plane og at der er en god friktion mellem hjul og underlag.

Ved en renovering eller udvidelse af stalden, kan robotten programmeres til en ny rute.

Hoveddata: Længde: 1,25 meter.
Højde 0,5 meter.
Bredde, robot: 0,8 meter.
Bredde, skræbebom: 0,9 meter.
Drift: Elektrisk.
Motor: ? kW.

Vejledende pris (2001): Kontakt producent for tilbud.

Producent: JOZ b.v.
P.O.Box 20
1616 ZG Hoogkarspel
Holland
Telefon: +31 228 566500
Fax: +31 228 566570
E-mail: joz@jozgroep.nl

Forhandler i Danmark: Ingen pt.

Type: Skrabe- og fejmaskine til spaltegulve i løsdriftsstalde.

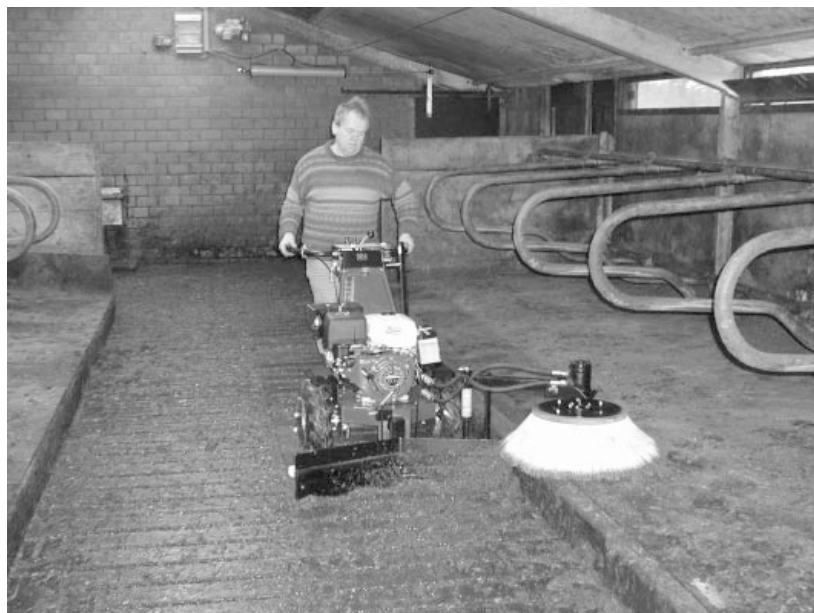

Skrabe- og fejmaskine.

Beskrivelse: Hydraulisk skrabe- og fejmaskine. I en arbejdsgang fejes bagkanten af sengebåsene rene og gangarealet bag sengebåsene skrubes.

På en Kersten K 1300 L monteres et V-formet skrabeblad med gummikant. Maskinen har 2 hjul, piloten går bag ved maskinen.

En roterende vertikal (lodretstående) kost på maskinens venstre side (set bagfra) fejer den bagerste del af sengebåsene. Mens et V-formet skrabeblad foran maskinen skraber gødning væk fra båsebagkanten. Der er gummikant på skraberens.

Hoveddata:

Bredde:	1,0 – 1,2 meter. (afh. af skraberblad) + kost.
Længde:	1,35 meter.
Højde:	1,13 meter.
Frihøjde:	0,23 meter.
Motor:	benzin: 6,2 kW / diesel: 5,0 kW.
Drift:	hydraulisk.
Fejekost, diameter:	0,65 meter.
Fejekost, fejhøjde:	0-0,25 meter.
Fejekost, arbejdsbredde:	0,65 meter.
Skrabeblad arbejdsbredde:	1,0 eller 1,20 (evt. efter mål).

Ekstraudstyr: Snegl der skubber foder ind. Vandr t roterende fejekost som kan påmonteres en opsamler.

**Vejledende
pris (2001):**

Komplet maskine med skrabeblad og roterende hydraulisk kost:
Benzin motor: 23.700,- kr.
Diesel motor m/ elektrostarter 33.900,- kr.

**Forhandler i
Danmark:**

RMH Maskiner
Lysemosen 8
8600 Silkeborg
Telefon: 8687 7688
Fax: 8687 7685

E-mail: rmh@rmh.dk
Hjemmeside: www.rmh.dk

Type: Feje- og strømaskine til brug i løsdriftsstalde med sengebåse.



Feje- og strømaskine.

Beskrivelse: Knækstyret og hydraulisk feje- og strømaskine.

Strøkasse og fejekost er placeret på den forreste del af maskinen, mens motor og pilot er på den bagerste del. Maskinen er baghjuls trukket.

Den roterende fejekost er vertikal (lodretstående) og er placeret foran strøkassen. Fejekosten er 0,5 meter i diameter og kan forskydes fra 0 til 0,25 meter i højden, den kan endvidere forskydes 0,50 meter til hver side.

Fejekosten kan dermed bruges til at feje gangarealer eller bagkant af sengebåse.

Fra strøkassen blæses strøelsen ind i sengebåsene. Mængde og retning af strøelsen kan indstilles ved indblæsning. Det er muligt manuelt at blande et hygiejne middel i strøelsen.

Hoveddata:	Bredde:	0,95 meter.
	Længde:	1,95 meter + kost.
	Højde:	1,5 meter.
	Frihøjde:	0,12 meter.
	Motor:	benzin: 11,4 kW / diesel: 7,3 kW.
	Drift:	hydraulisk.
	Fejekost, diameter:	0,80 meter.
	Fejekost, fejihøjde:	0-0,25 meter.
	Strøkasse, rumfang:	0,625 m ³ .
	Strømidler:	Snittet halm, savsmuld og spåner.

Ekstraudstyr: 40 centimeter ekstra topstykke til forøgelse af rumfanget af strøkassen, op til 1,01 m³.

Vejledende pris (2001): Komplet feje- og strømaskine:
Benzin motor 75.000,- kr.
Diesel motor m/elektrostarter kontakt firma for tilbud.

Producent: Gram Slotssmedie
Slotsvej 28 B
6510 Gram

Forhandler i Danmark: RMH Maskiner
Lysemosen 8
8600 Silkeborg
Telefon: 8687 7688
Fax: 8687 7685

E-mail: rmh@rmh.dk
Hjemmeside: www.rmh.dk

Type: Feje-, skrabe- og strømaskine til brug i løsdriftsstalde med sengebåse.



Feje-/skrabe- og strømaskine.

Beskrivelse: Knækstyret feje-, skrabe og strømaskine. I en arbejdsgang skrubes gangareal bagved sengebåse, bagkant af sengebåse fejes rene og der strøes i sengebåsene.

På den forreste del af maskinen er placeret strøkasse, roterende fejekost og spalteskraber. På den bagerste del er placeret motor og pilot er på den bagerste del.

Under strøkassen foran bærehjulene sidder en stålskinne der fungerer som spalteskraber. På venstre side af strøkassen er placeret en roterende vertikal (lodretstående) fejekost. Fejekosten er 0,5 meter i diameter, og bruges til at feje bagkanten af sengebåsene.

Strøkasse, skraber og fejekost kan eftermonteres på en hydraulisk motorvogn eller på en minilæsser.

Hoveddata:	Bredde:	1,21 meter.
	Længde:	1,29 meter.
	Højde:	0,81 meter.
	Frihøjde:	? meter.
	Motor:	? kW .
	Drift:	hydraulisk.
	Fejekost, diameter:	0,50 meter.
	Fejekost, fejihøjde:	0,25 meter.
	Strøkasse, rumf.:	0,6 m ³ .
	Strømidler:	Snittet halm, savsmuld, spåner og hygiejnemidler.

**Vejledende
pris (2001):**

Feje, skrabe- og strømaskine til eftermontering på motorfodervogn eller til montering på minilæsser:	28.800,- kr.
Komplet feje, skrabe, strømaskine m. dieselmotor:	94.000,- kr.
Komplet feje, skrabe, strømaskine m. benzinmotor:	83.000,- kr.

**Producent og
forhandler:**

Lydersens Maskinfabrik a/s
Nylandsvej 37
6940 Lem
Telefon: 9734 1277
Fax: 9734 2121
E-mail: lydersen@LJM.dk
Hjemmeside: www.LJM.dk

Type: Skrabe- og strømaskine til brug i løsdriftstalde med sengebåse. Ved spaltegulv kan den bruges som skrabe- og strømaskine, mens den ved fast gulv kan bruges som strømaskine.

Tybebetegnelse: Jydeland Combi Unik 1100.



Skrabe- og strømaskine.

Beskrivelse: Skrabe- og strømaskinen er en 1-hjulstruktet hydraulisk maskine.

Under strøkkassen mellem bærehjulene sidder en 1,2 meter bred spalteskraber. Foran sidder et 2 meter langt transportbånd, som lægger strømiddel fra strøkkassen 1,2 meter ind i sengebåsene. Transportbåndet kan vippes hydraulisk op i transportstilling.

Selve strøkkassen og båndet kan eftermonteres på alle Jydeland 1, 2 eller 3 hjultrukne hydrauliske motorfodervogne.

Hoveddata:	Bredde:	0,9 meter.
	Længde:	2,0 meter.
	Højde:	1,5 meter.
	Frihøjde:	0,15 meter.
	Motor:	7,0 kW .
	Drift:	hydraulisk.
	Båndbredde:	? meter.
	Båndlængde:	2 meter, længde ind i sengebås 1,2 meter.
	Strøkasse, rumf.:	? m ³ , (150 kg).
	Strømidler:	Snittet halm, savsmuld og spåner.

**Vejledende
pris (2001):**

Komplet skrabe- og strømaskinemaskine:	78.000,- kr.
Eftermontering på brugt motorfodervogn: montering (ca. 1 dag).	23.000,- kr. +

**Producent og
forhandler:**

Jydeland Maskinfabrik A/S
Drammelstrupvej 2, Tirstrup
8400 Ebeltoft
Tlf.: 8636 3300
Fax: 8636 3933

E-mail: jydeland@jydeland.dk
Hjemmeside: www.jydeland.dk

Type: Feje-, skrabe- og strømaskine.



BOBMAN monteret med fejekost



BOBMAN monteret med fejekost

Beskrivelse: Hydraulisk feje-, skrabe- og strømaskine. Hver funktion kræver, at det pågældende redskab påmonteres foran på maskinen. Redskaberne monteres via en A-ramme. Maskinen kan således kun udføre en funktion af gangen.

Fejekosten er en vandret roterende kost foran på maskinen. Ved fejning til siden krabbestyles fejemaskinen med de to forhjul og rettes op af det styrende baghjul.

Skrabebladet sidder på tværs af kørselsretningen, lige foran på maskinen (se foto).

Strøkassen monteres ligeledes foran på maskinen. Strøelsen kastes ind i lejet.

Hoveddata: Bredder: 0,85 meter (kost: 0,85 meter)
 Længde: 1,2 meter + kost
 Højde: 1,0 meter
 Frihøjde: -
 Motor: 6,6 kW, 12 l/min.
 Drift: hydraulisk

Ekstraudstyr: Opsamlerkasse til fejning
 Snegl til at skubbe foder ind
 Græsklipper

**Vejledende
pris (2001):** Kontakt producent for tilbud

**Forhandler i
Danmark:** Jydeland Maskinfabrik A/S
 Drammelstrupvej 2
 Tirstrup
 8400 Ebeltoft
 Tlf.:8636 3300
 Fax.:8336 3933

E-mail: jydeland@jydeland.dk
Hjemmeside: www.jydeland.dk

Type: Hydraulisk skubbestangsanlæg med V-formet skraber

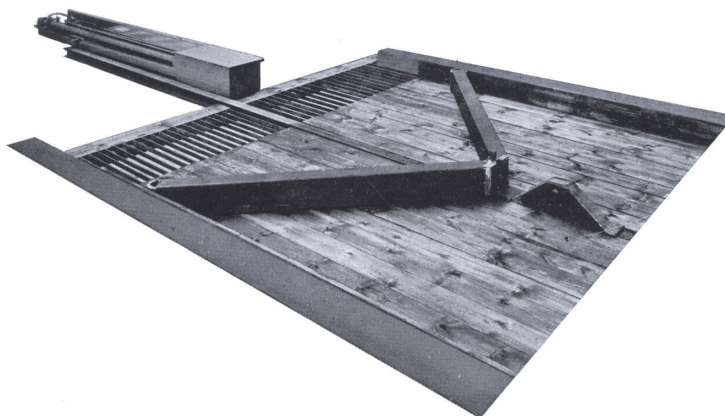

Beskrivelse: V-formet eller lige skraber med hydraulisk frem- og tilbageføring, uden elektrisk omskift. Ganglængde op til 70 meter.

Hoveddata:

Gangbredde:	2 - 4,5 m
Ganglængde:	Op til 70 m
Drift:	Hydraulisk
Hastighed:	1,8 m/min
Motor:	3 – 7,5 kW

Vejledende pris: Kontakt firma for tilbud

**Producent og
forhandler:** Ansager Staldrens A/S
Kærbækvej 21
6823 Ansager
Telefon: 7529 7311
Telefax: 7529 7874

E-mail: post@ansager-aps.dk
Hjemmeside: www.ansager-aps.dk